

ascobloc®

30 lat Pro Ascobloc!

KOOPERACJA

www.ascobloc.pl

ul. Szarych Szeregów 22, 56-500 Syców

 +48 62 786 82 29

 kooperacja@ascobloc.pl



KOOPERACJA

01

Projektowanie

02

Obróbka
skrawaniem

03

Gięcie

04

Wycinanie
laserowe

05

Spawanie

06

Szlifowanie

KOOPERACJA

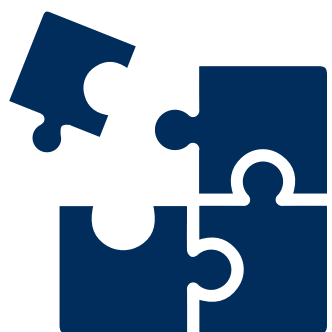

Jesteśmy firmą produkcyjną istniejącą na rynku od 1996 roku. Posiadamy duże doświadczenie w zakresie produkcji urządzeń z najwyższej jakości stali austenitycznej, kwasoodpornej stali nierdzewnej 1.4301 i 1.4305.

Przestrzegamy wymogów odpowiedniej obróbki blachy nierdzewnej i konstrukcyjnej.

Dysponujemy nowoczesnym, rozbudowanym parkiem maszynowym i wykwalifikowaną kadrą pracowniczą.



KOMPLEKSOWA REALIZACJA PROJEKTÓW



ascobloc®

Dokumentacja
technologiczna



ascobloc®

Wdrożenia
produkcyjne



ascobloc®

Aktualizacja
danych



ascobloc®

Controlling

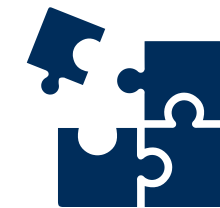

ascobloc®

Optymalizacja
procesów
technologicznych

OBRÓBKA SKRAWANIEM

TOKARKI CENTRA TOKARSKIE

- OKUMA LT-2000EX
- OKUMA LB3000EX MYC950
- OKUMA LB15
- OKUMA GENOS L300 E-M
- OKUMA GENOS L200 E-M
- DOOSAN LYNX 2100LM
- DOOSAN LYNX 220LM
- DOOSAN LNYX 2100LY
- DOOSAN LNYX 2100LM

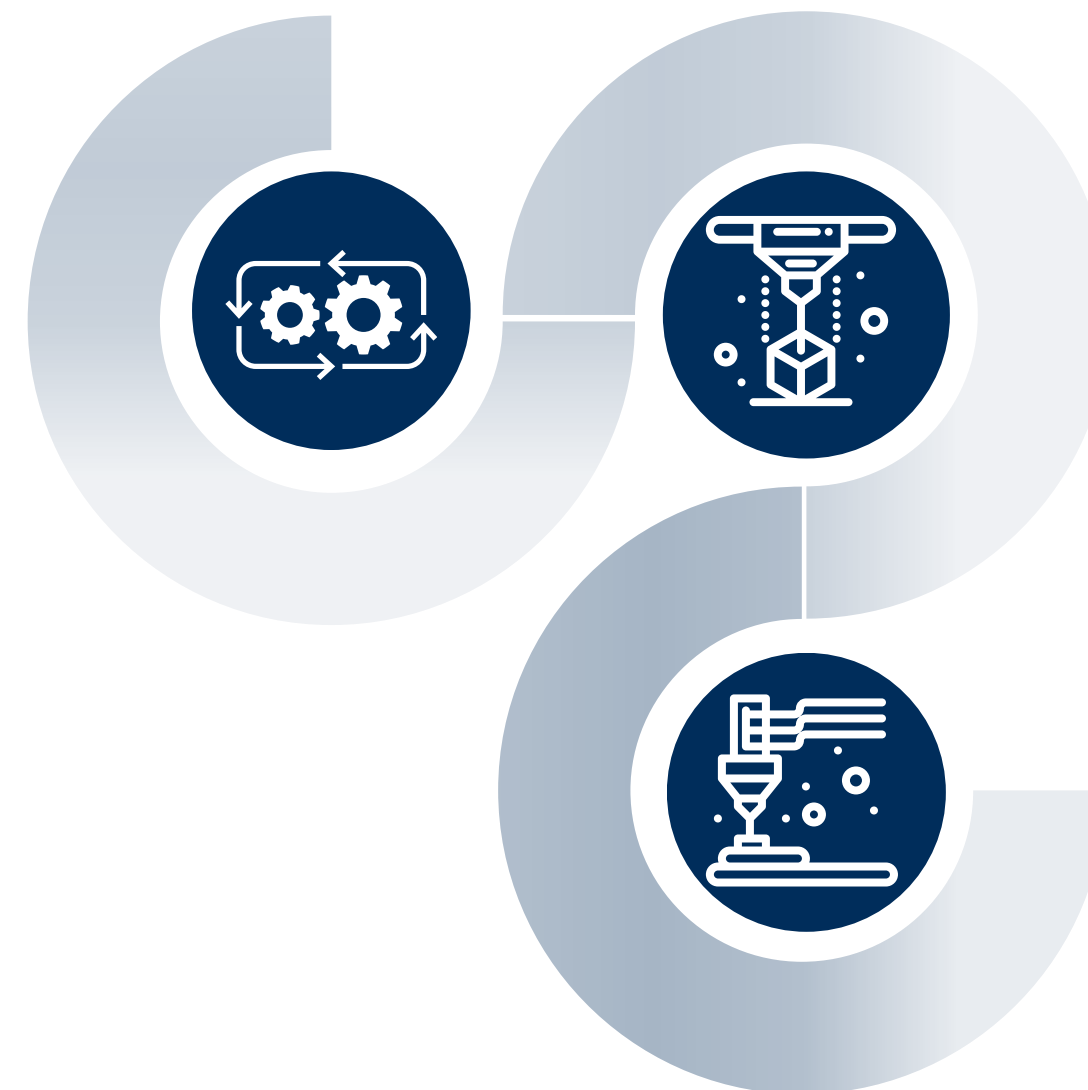

FREZARKI CENTRA FREZARSKIE

- HURCO VMX 60 SRTi
- HURCO VMX 42 SRTi
- HURCO VMX 42t
- HURCO BMC 4020
- HURCO VM1
- HAAS MIKRON VCE750
- DOOSAN DNM 5700

OBRÓBKA SKRAWANIEM

DOOSAN DNM 5700

- maksymalna wielkość obrabianego detalu
 - oś **X** 1050 mm
 - oś **Y** 570 mm
 - oś **Z** 510 mm
- dodatkowa 4 i 5 oś
- wymiary stołu: 1300 x 570 mm
- pojemność magazynu narzędzi: 30



HURCO VMX 60 SRTi

- maksymalna wielkość obrabianego detalu
 - oś **X** 1525 mm
 - oś **Y** 660 mm
 - oś **Z** 610 mm
 - oś **B** uchył $\pm 92^\circ$
 - oś **C** obrót 360°
- wymiary stołu: 1675 x 660 mm
- pojemność magazynu narzędzi: 40
- automatyczny pomiar narzędzia



OBRÓBKA SKRAWANIEM

OKUMA LB3000 EX MYC950

- maksymalna średnica 420 mm
- maksymalna długość detalu 510 mm
- głowica na narzędzia stałe i obrotowe
- ilość narzędzi w głowicy 12

OKUMA LT-2000 EX

- maksymalna średnica 210 mm
- długość toczenia
(odległość między czołami wrzecion) 990 mm
- dwie głowice narzędziowe po 16 gniazd narzędziowych
- podajnik pręta (średnica od 5 do 52 mm)
- zakres osi Y=95 mm

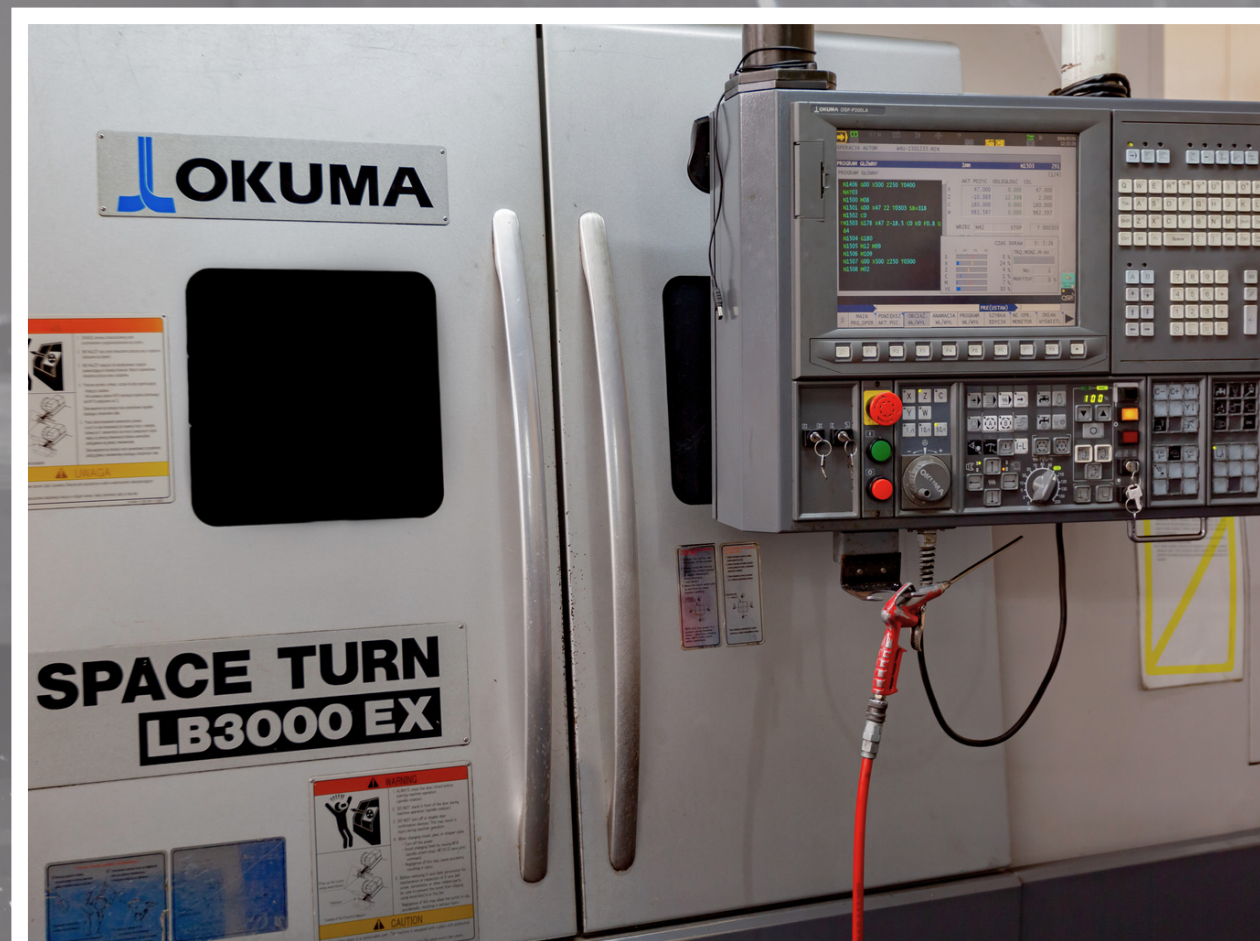

GIĘCIE

Gięcie blach na nowoczesnych prasach krawędziowych



100 %powtarzalności kątów gięcia



Najwyższa precyzja wykonania



GIĘCIE

PRASA KRAWĘDZIOWA BRYSTONIC 3P 150X 3100

- długość robocza 3100 mm
- maksymalny nacisk 1500 kN
- maksymalny skok 400 mm
- promień gięcia R-1 mm, R-4 mm, R-10 mm
- maksymalna grubość blachy 3 mm



PRASA KRAWĘDZIOWA AMADA HG 1303

- długość robocza 3000 mm
- maksymalny nacisk 1700 kN
- maksymalny skok 350 mm
- maksymalna grubość blachy 2 mm
- promień gięcia R-1 mm i R-16 mm



GIĘCIE

AUTOMAT DO GIĘCIA SALVAGNINI P4 LEAN Z AUTOMATYCZNYM ZAŁADUNKIEM I WYŁADUNKIEM (SERIE)

Minimalne i maksymalne wymiary obrabianego arkusza

- maksymalna długość 2200 mm
- maksymalna wysokość gięcia 165 mm
- maksymalna szerokość (Z) 1524 mm
- minimalna długość (X) 285 mm
- minimalna szerokość (Z) 140 mm
- maksymalna przekątna 2500 mm
- minimalna grubość blachy 0,5 mm
- maksymalna grubość blachy - stal nierdzewna 2,5 mm
- aluminium 4 mm



GIĘCIE

GIĘTARKA TRANSFLUID DB 650 ST SPS TRZPIENIOWA

- profile kwadratowe do 35 x 35
- średnica rur do 50 mm
- gięcie rur $\varnothing 16 \times 1,5$; $\varnothing 25 \times 2$; $\varnothing 32 \times 2$; $\varnothing 38 \times 2$; $\varnothing 18 \times 1,5$; $\varnothing 14 \times 1,5$; $\varnothing 12 \times 1,5$;
- grubość ścianki: stal konstrukcyjna – 3 mm
stal nierdzewna – 2 mm
- kąt gięcia $180^\circ + 10^\circ$
- maksymalny promień gięcia 125 mm

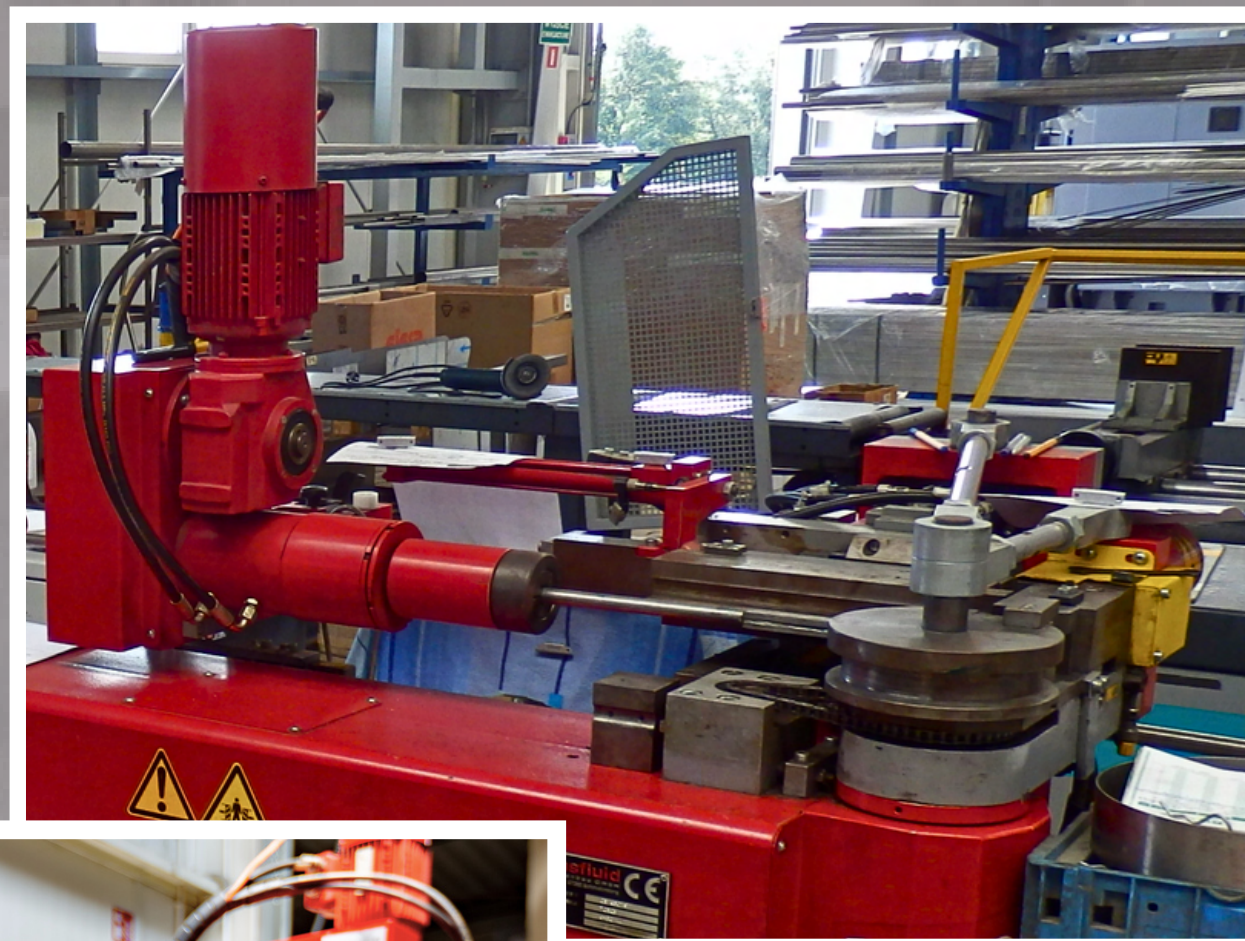

WYCINANIE LASEROWE

Wycinanie laserowe jest nowoczesną metodą obróbki metali, która łączy tradycyjne techniki z zaawansowaną technologią laserową.

Proces ten polega na precyzyjnym cięciu materiału za pomocą wiązki lasera, co pozwala na osiągnięcie wysokiej dokładności i czystości krawędzi.

To nowoczesna technika obróbki, która znacząco poprawia efektywność, jakość i estetykę finalnych wyrobów, jednocześnie redukując czas i koszty produkcji.

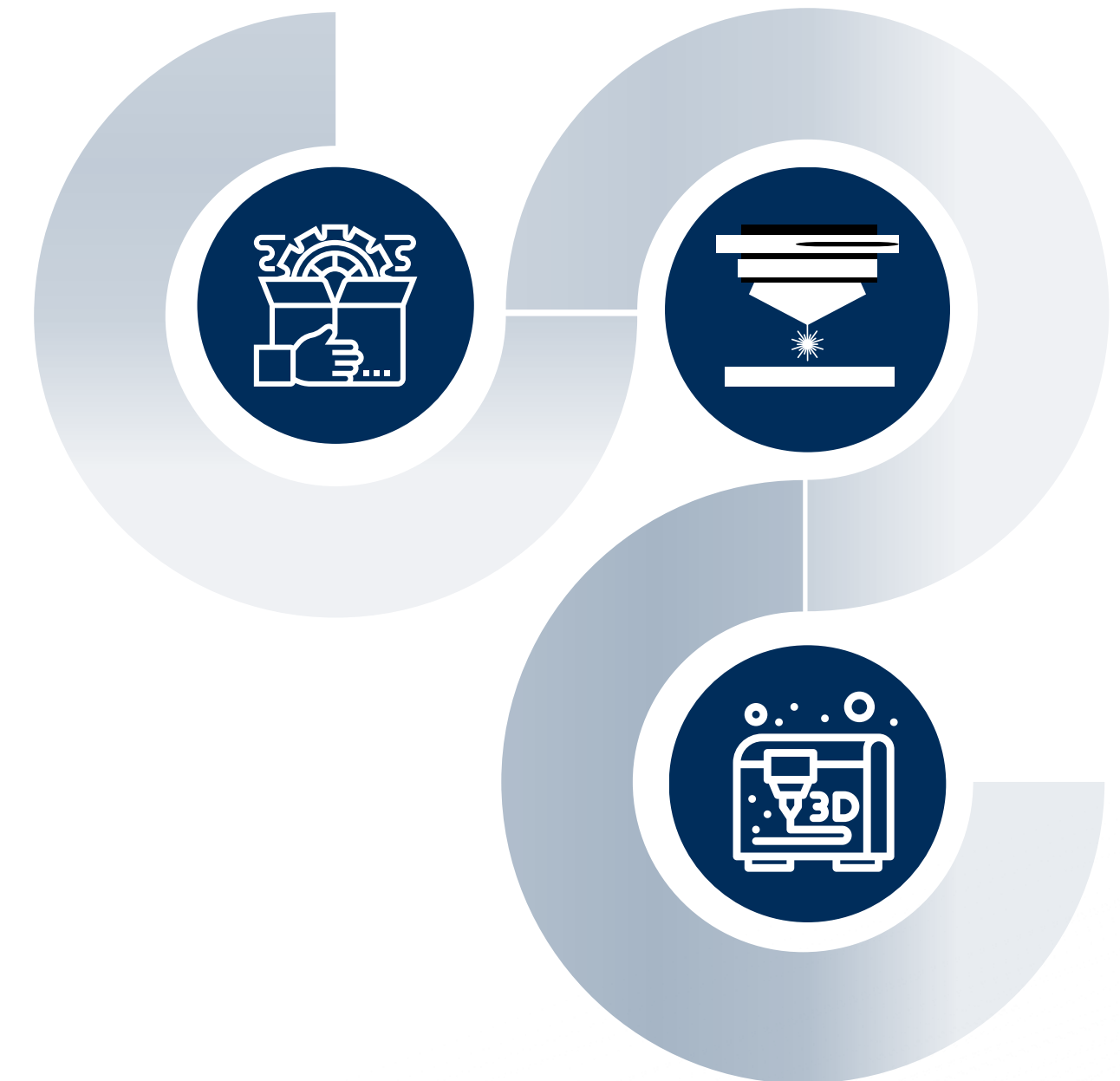

WYCINIANIE LASEROWE

LASERO-WYKRAWARKA TRUMATIC 6000 L

- zakres grubości blach
 - stal nierdzewna do 6 mm
 - aluminium do 4 mm
- maksymalna wielkość arkusza: 4000 x 1500 mm



LASERO-WYKRAWARKA TRUMATIC 7000

- zakres grubości blach
 - stal nierdzewna do 6 mm
 - aluminium do 6 mm
- maksymalna wielkość arkusza: 3000 x 1500 mm

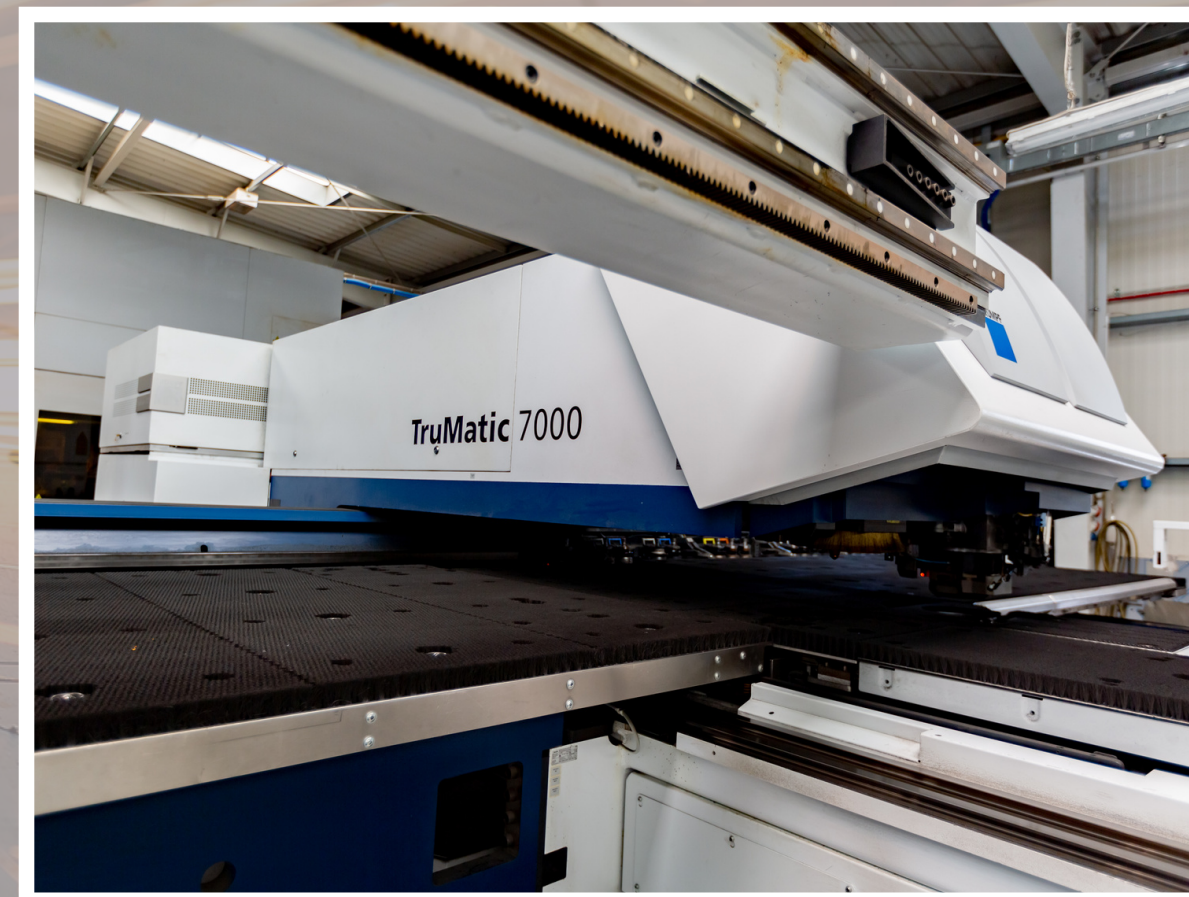

WYCINIANIE LASEROWE

LASER 3D-TRULASER CELL 7040

- cięcie 2D
 - maksymalna grubość stali nierdzewnej 16 mm
 - maksymalna grubość stali konstrukcyjnej 20 mm
- cięcie 3D
 - maksymalna grubość detalu 10 mm
- **maksymalna wielkość obrabianego detalu**
 - oś **X** 2000 mm
 - oś **Y** 1000 mm
 - oś **Z** 750 mm



LASER TRUMPF TRULASER 5030 FIBER (L68)

- stal nierdzewna do 20 mm
- stal konstrukcyjna do 25 mm
- aluminium do 20 mm
- miedź do 8 mm
- mosiądz do 8 mm
- maksymalna wielkość obrabianego detalu 3000 x 1500 mm



CIĘCIE LASEROWE

LASERTUBE ADIGE LT 7

- rury o średnicy od $\varnothing 12$ do $\varnothing 152,4$ mm
- profile kwadratowe o boku od 12 do 152,4 mm
- profile prostokątne i płasko-owalne o boku od 10 mm do 152,4 mm (maksymalna różnicę między długością boków 137 mm)
- minimalna długość materiału (w załadunku automatycznym) - 1900 mm
- maksymalna długość materiału 6500 mm
- maksymalny ciężar materiału - 23 kg/m
- cięcie materiału ze stali konstrukcyjnej, nierdzewnej, mosiądzu i miedzi oraz stopu aluminium
- możliwość cięcia profili otwartych (płaskowników, kątowników i ceowników)

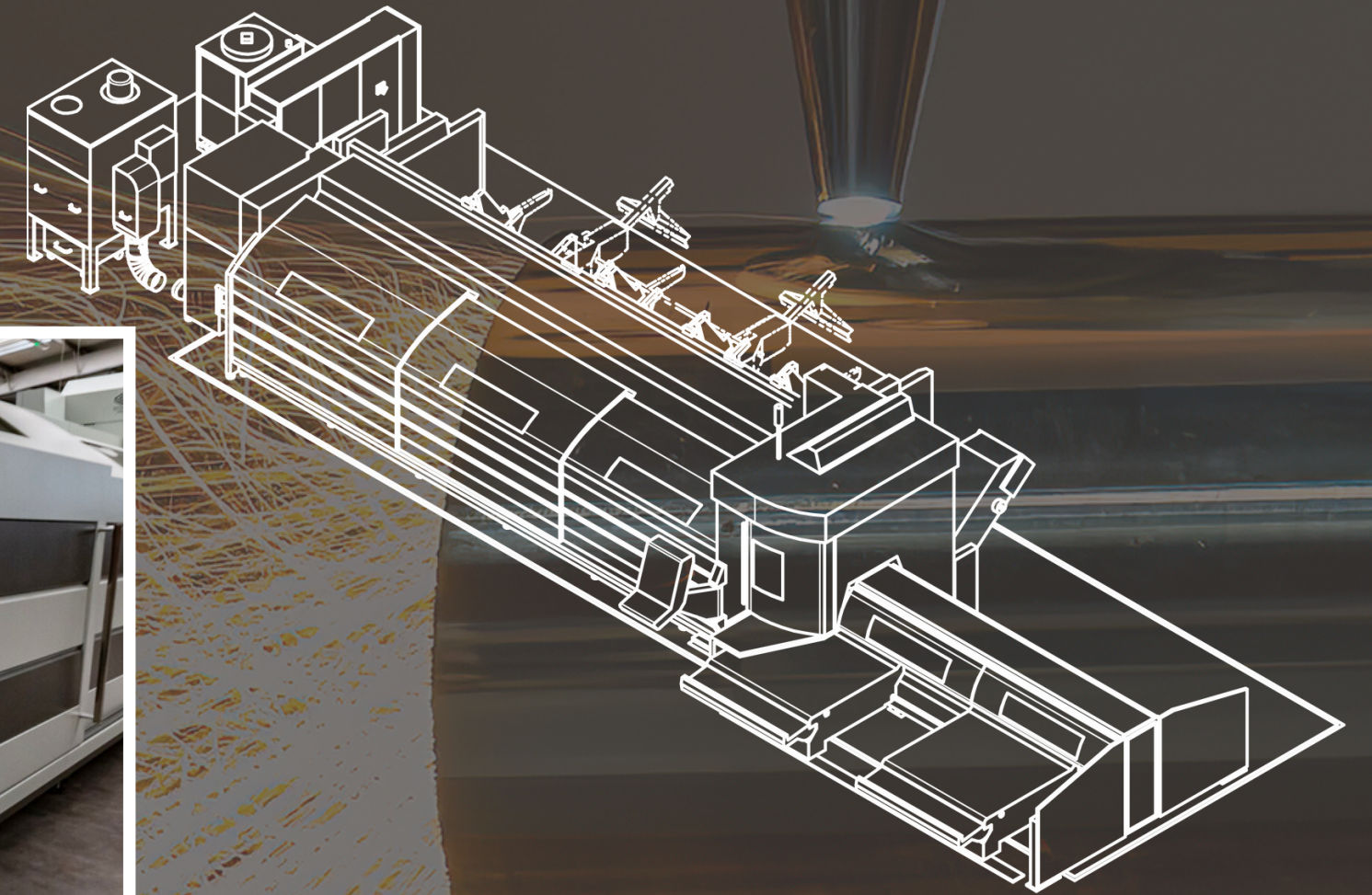

SPAWANIE

- Spawanie manualne i zrobotyzowane (TIG i LASER)
- Wykwalifikowana kadra spawalnicza
- Roboty spawalnicze

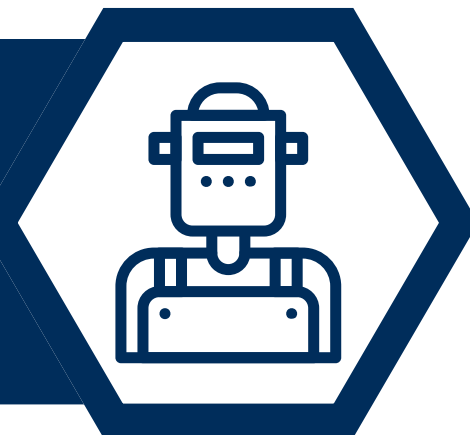

- Optymalizacja czasu pracy
- Szybka realizacja zleceń

- 100% powtarzalności obróbki danego elementu
- Seryjne realizacje



SPAWANIE

ROBOT SPAWALNICZY PANASONIC TA-1800G3

- 2 x pozycjoner PanaDice 500 o udźwigu 500 kg
- wyposażony w dwa stoły o wymiarach 1000 x 3000 mm
- zasięg ramienia robota 1800 mm
- chłodzony cieczą, palnik spawalniczy TIG firmy DINSE TETZ 400
- spawanie stali nierdzewnej i kwasoodpornej

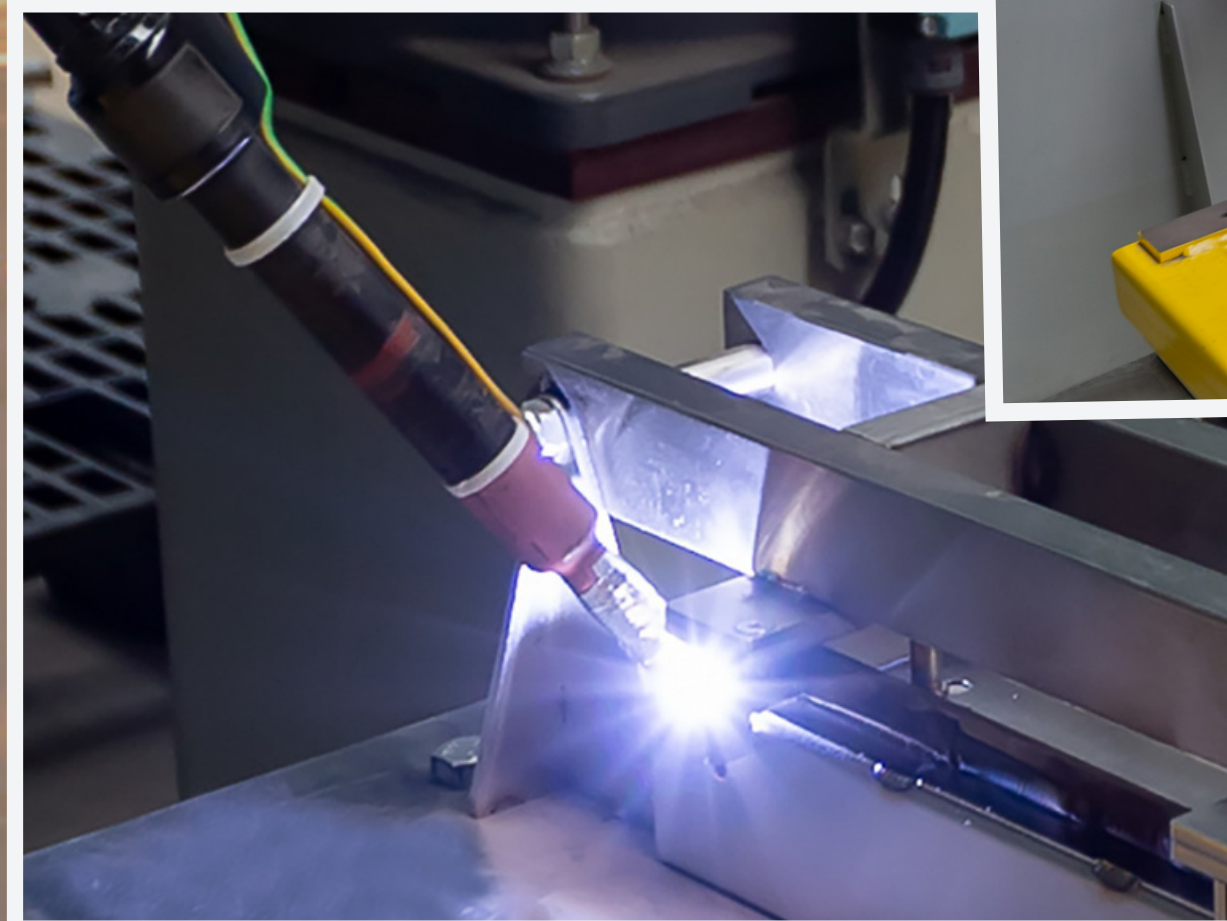
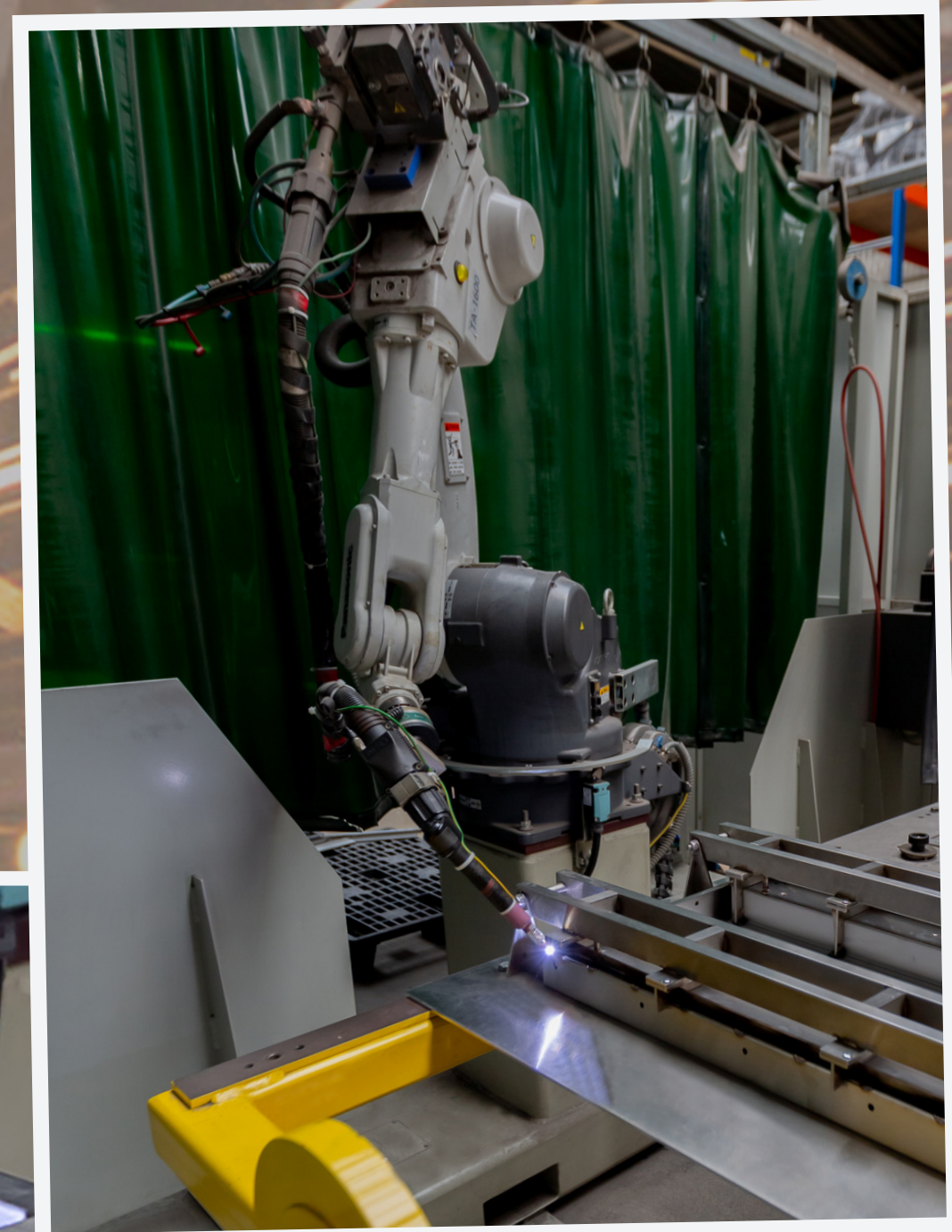

SPAWANIE

ROBOT SPAWALNICZY PANASONIC TA-1600G3

- 2 x pozycjoner PanaDice 500 o udźwigu 500 kg
- wyposażony w dwa stoły o wymiarach 1000 x 2000 mm
- zasięg ramienia robota 1600 mm
- źródło prądu 300 Bp2 AC/DC TIG firmy DINSE TETZ 400
- spawanie stali nierdzewnej i kwasoodpornej

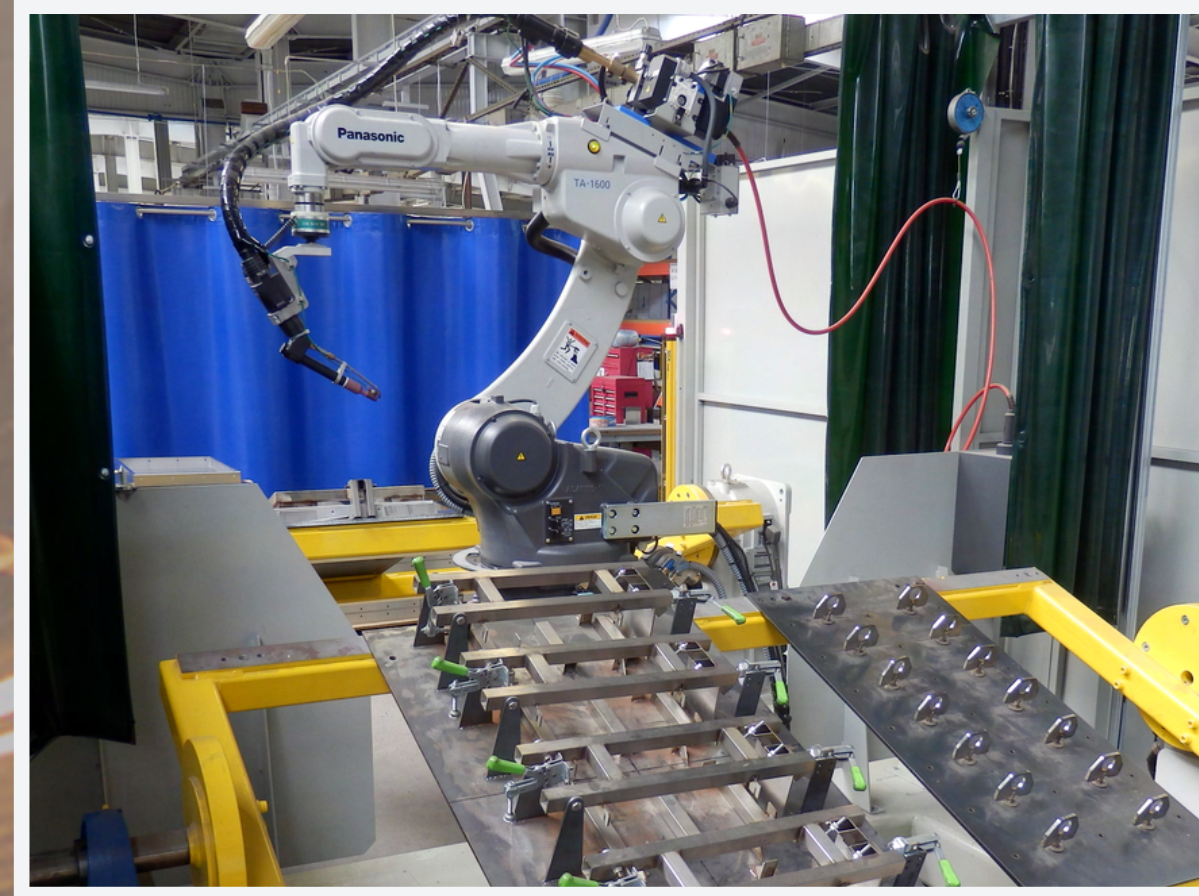

LASER 3D

- spawanie elementów z blachy o grubości do 6 mm



SZLIFOWANIE

Manualne i automatyczne

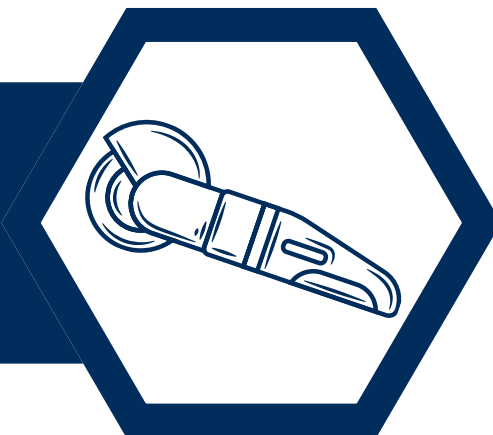

Szybkie i precyzyjne



Gratowanie detali



SZLIFOWANIE

MASZYNA COSTA MA2 – CVC 1160

- maksymalna szerokość elementu gratowanego 1350 mm



SZLIFIERKA TAŚMOWA DO PŁASZCZYZN KUMLMEYER ZBS 3

- dwu taśmowa
- regulacja obrotów
- maksymalna długość detalu 4000 mm
- maksymalna szerokość detalu 1000 mm



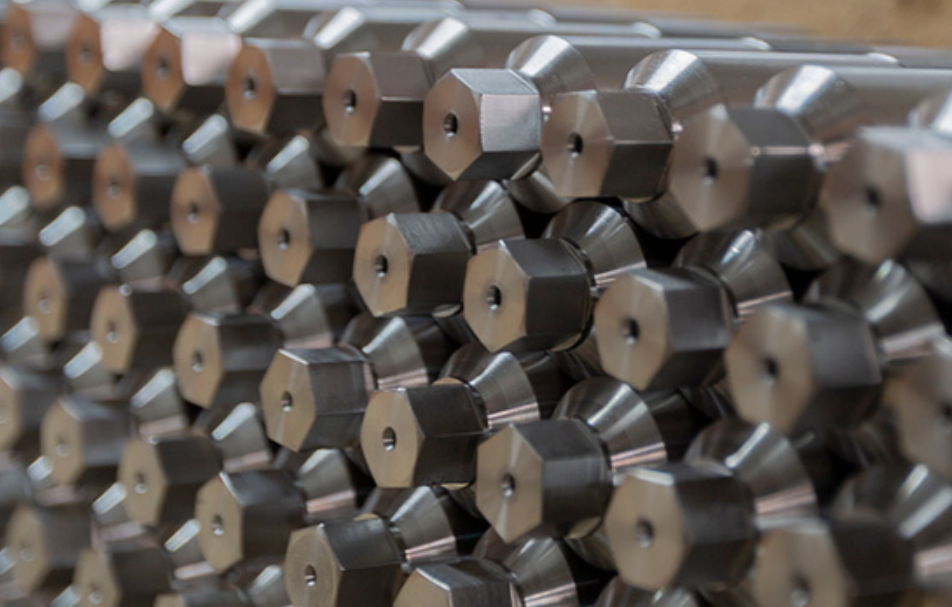

KOOPERACJA



Pro Ascobloc Sp. z o.o.

ul. Szarych Szeregów 22

56-500 Syców

Pro Ascobloc Sp. z o.o.

 +48 62 786 82 29

 www.ascobloc.pl

 kooperacja@ascobloc.pl



ascobloc[®]

30 lat Pro Ascobloc!